

Teojama Comercial

Desde 1963

SOMOS HINO DESDE SIEMPRE.



• **Serie 500** • **SG - Tracto Camión**

ESPECIFICACIONES TÉCNICAS

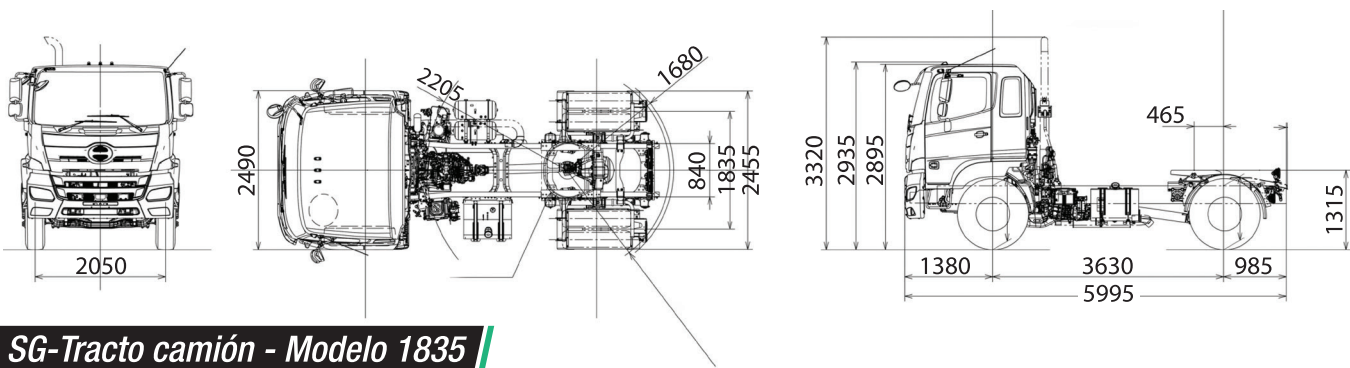

SG-Tracto camión - Modelo 1835

PESOS

PESO BRUTO VEHICULAR	18000 Kg
PESO CHASIS	6245 Kg
PESO BRUTO COMBINADO	40000 Kg
CAPACIDAD DE ARRASTRE	33755 Kg.

MOTOR

MODELO	P11C-VT
POTENCIA MÁXIMA	345 HP
REGIMEN MAX. POTENCIA	2100 RPM
TORQUE MÁXIMO	1275 Nm
REGIMEN MAX. TORQUE	1500 RPM
CILINDROS	6 EN LÍNEA
CILINDRAJE	10520 L
NORMA DE EMISIÓN	EURO 3
ASPIRACIÓN	TURBO INTERCOOLER
SISTEMA DE INYECCIÓN	DIRECTA

CAJA DE CAMBIOS

MODELO	M009
Nº CAMBIOS (ADELANTE)	NUEVE
TRACCIÓN	4X2

EMBRAGUE

TIPO	MONO DISCO SECO
DIÁMETRO	430 mm
CONTROL	HIDRÁULICO CON BOOSTER

EJES

CAPACIDAD EJE DELANTERO	ELLIOT INVERTIDO, I-BEAM /7000 Kg
CAPACIDAD EJE POSTERIOR	FLOTANTE CON REDUCTION SIMPLE / E11000 Kg

FRENO DE SERVICIO

TIPO	FULL AIRE, S-CAM, TAMBOR Y ZAPATA
------	-----------------------------------

FRENO AUXILIAR

TIPO	FRENO DE ESCAPE
------	-----------------

FRENO DE PARQUEO

TIPO	AIRE
CONTROL	MECÁNICO

NEUMÁTICOS

DIMENSIONES	295/80R22.5
-------------	-------------

TANQUE DE COMBUSTIBLE

CAPACIDAD	390 L
-----------	-------

SISTEMA ELÉCTRICO

TIPO	24 VOLTIOS
------	------------

ACCESORIOS

DIRECCIÓN HIDRÁULICA • VENTILACIÓN / CALEFACCIÓN • AIRE ACONDICIONADO • CINTURÓN DE SEGURIDAD TRES PUNTOS • RADIO AM/FM/MP3 • VOLANTE AUTO AJUSTABLE • ASIENTO NEUMÁTICO • VIDRIOS ELÉCTRICOS • BLOQUEO CENTRAL • FRENO ABS.

COTIZACIÓN:

Síguenos en: [f](#) [i](#) [t](#) [in](#)

Precio sin IVA: \$ IVA: \$ Precio con IVA: \$

Entrada: \$ Plazo: Tasa:

Cuotas mensuales: \$ cada una VALOR FINAL DEL VEHÍCULO (Entrada + cuotas con intereses): \$

Seguro: \$ Dispositivo satelital: \$

• QUITO • GUAYAQUIL • CUENCA • AMBATO • MACHALA
• MANTA • PORTOVIEJO • SANTO DOMINGO • LAGO AGRIO

1800 TEOJAMA (18008365262)
www.teojama.com

