

Teojama Comercial

Desde 1963



SOPORTE
TOTAL



CHASIS PARA BUS FC

Frenos Full Aire



QUITO · GUAYAQUIL · CUENCA · AMBATO · MANTA · LAGO AGRIO
PORTOVIEJO · MACHALA · SANTO DOMINGO · IBARRA

1800 TEOJAMA (1800-8365262)
WWW.TEOJAMA.COM

PESOS

PESO BRUTO VEHICULAR	10400 Kg
PESO CHASIS	3150Kg

MOTOR

MODELO	J05E-VC
POTENCIA MÁXIMA	173 HP
RÉGIMEN MAX. POTENCIA	2500 RPM
TORQUE MÁXIMO	500 Nm
RÉGIMEN MAX. TORQUE	1500 RPM
CILINDROS	4 EN LÍNEA
CILINDRAJE	5123 cc
NORMA DE EMISIÓN	EURO 3
ASPIRACIÓN	TURBO INTERCOOLER
SISTEMA DE INYECCIÓN	DIRECTA

CAJA DE CAMBIOS

MODELO	LX06
N° CAMBIOS (ADELANTE)	SEIS
TRACCIÓN	4X2

EMBRAGUE

TIPO	MONODISCO
DIÁMETRO	350 mm
CONTROL	HIDRÁULICO MÁS BOOSTER DE AIRE

EJES

CAPACIDAD EJE DELANTERO	ELLIOT INVERTIDO/3600Kg
CAPACIDAD EJE POSTERIOR	ELLIOT INVERTIDO/7000Kg

FRENO DE SERVICIO

TIPO	COMPLETAMENTE NEUMÁTICO, DOBLE CIRCUITO, LEVA TIPO "S" REGULACIÓN AUTOMÁTICA
------	--

FRENO AUXILIAR

TIPO	FRENO DE ESCAPE
------	-----------------

FRENO DE PARQUEO

TIPO	BLOQUEO POR AIRE A RUEDAS POSTERIORES
------	--

CONTROL	NEUMÁTICO
---------	-----------

NEUMÁTICOS

DIMENSIONES	235/75 R17.5
-------------	--------------

TANQUE DE COMBUSTIBLE

CAPACIDAD	200L (52.83 GI)
-----------	-----------------

SISTEMA ELÉCTRICO

TIPO	24 VOLTIOS
------	------------

CHASIS FC-BUS

Dimensiones

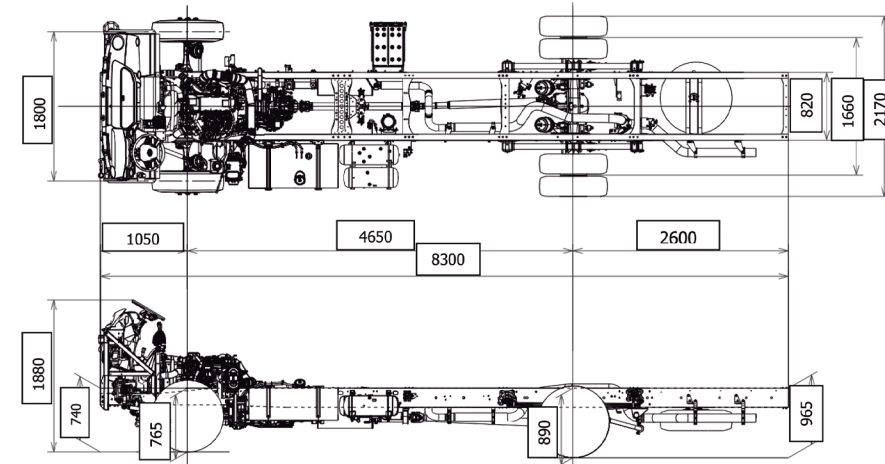

COTIZACIÓN:

Precio sin IVA: \$ IVA: \$ Precio con IVA: \$

Entrada: \$ Plazo: Tasa:

Cuotas mensuales: \$ cada una VALOR FINAL DEL VEHÍCULO (Entrada + cuotas con intereses): \$

Seguro: \$ Dispositivo satelital: \$



**SOPORTE
TOTAL**

1800 TEOJAMA (1800-8365262)

WWW.TEOJAMA.COM